



ISTRUZIONI  
DI MONTAGGIO,  
DI USO  
E MANUTENZIONE.

ITA

INSTRUCTIONS  
FOR INSTALLATION,  
USE AND  
MAINTENANCED.

ENG

INSTRUCTIONS POUR  
L'INSTALLATION,  
L'USAGE ET  
L'ENTRETEIN.

FRA

## MAGLIO

BOX DOCCIA TRE LATI CON APERTURA ANGOLARE E BILATERALE

Three sides shower box with angular and bilateral opening

Cabine de douche trois côtés avec l'ouverture angulaire et bilatérale

# ATTREZZI OCCORRENTI PER L'INSTALLAZIONE

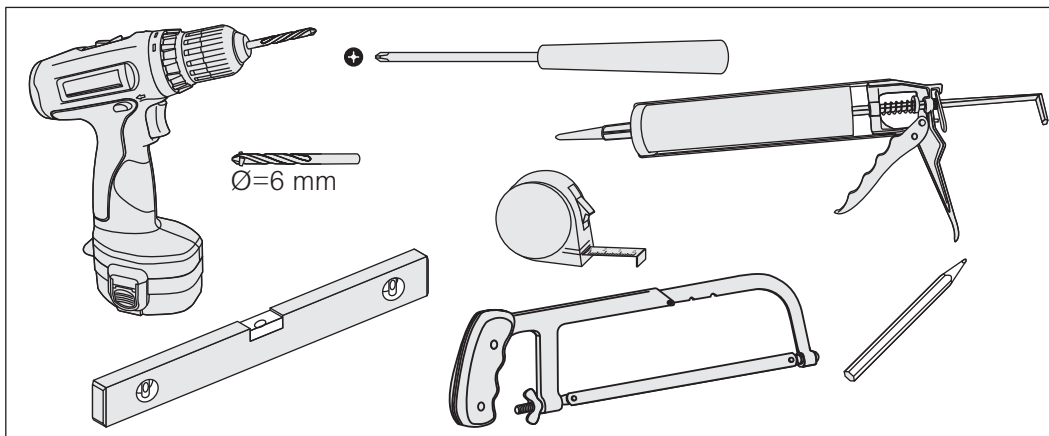

1

Posizionare il montante al centro del bordo del piatto doccia per entrambe i lati

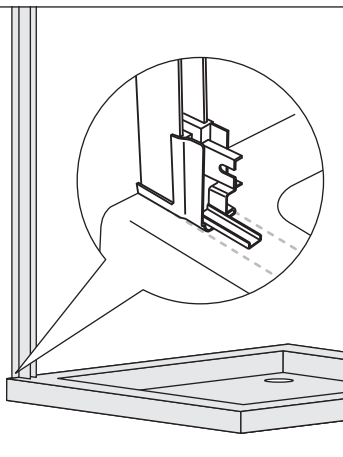
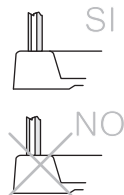

2

Assicurandosi del perfetto appiombamento del montante segnare i fori per entrambe i lati

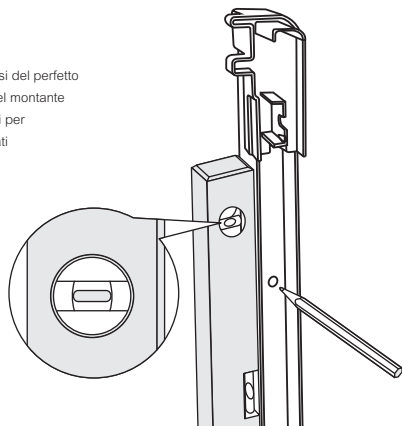

3

Utilizzando una punta elicoidale per cemento di diametro 6 mm realizzare i fori in corrispondenza dei segni precedentemente eseguiti. Quindi inserire i fisher nei fori realizzati.

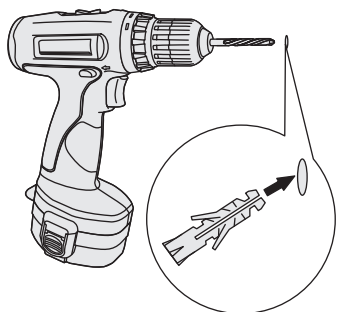

4

Fissare a muro i due montanti laterali.

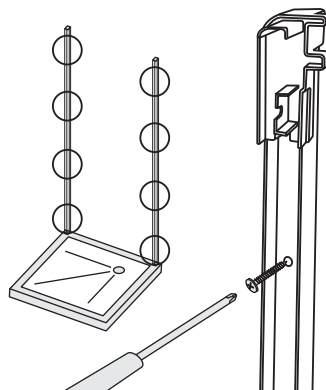

5

Inserire nei montanti laterali le due ante fisse.

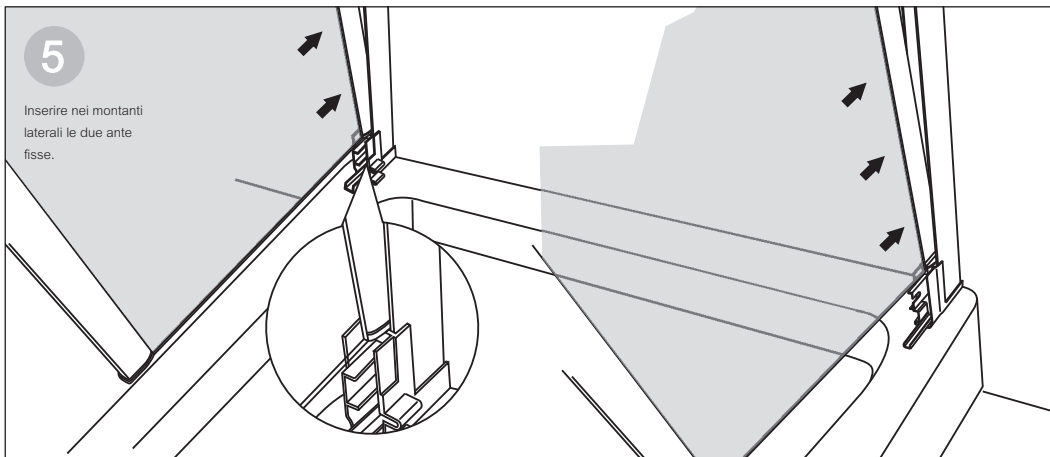

6

Infilare nella parte superiore ed inferiore delle due ante fisse i binari di scorrimento nel verso indicato in figura.

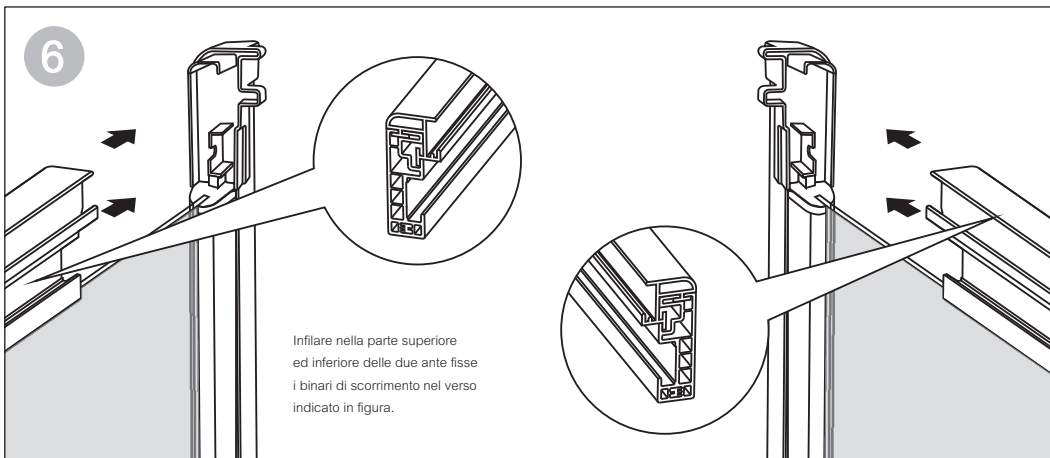

7

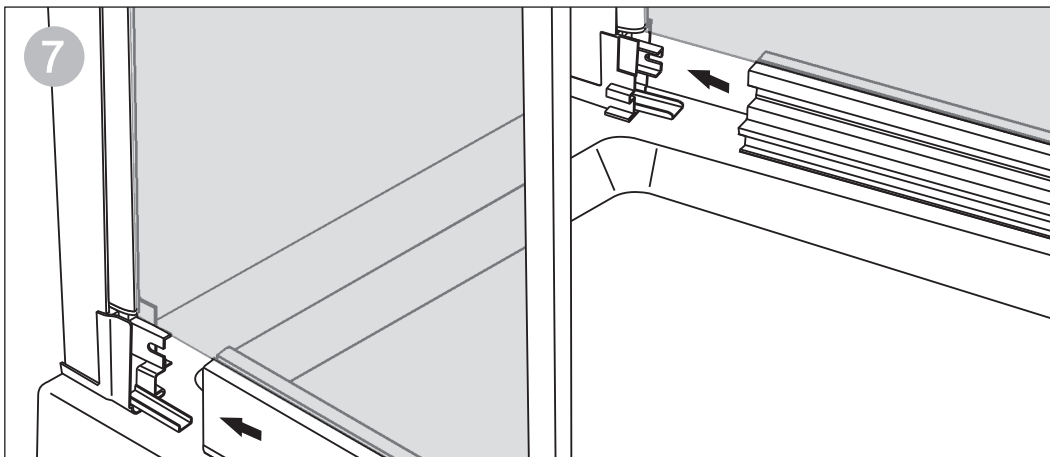

8

Inserire le due ante scorrevoli  
nei binari di scorrimento laterali  
ponendo il lato magnetico delle ante  
verso la parte frontale del piatto doccia.

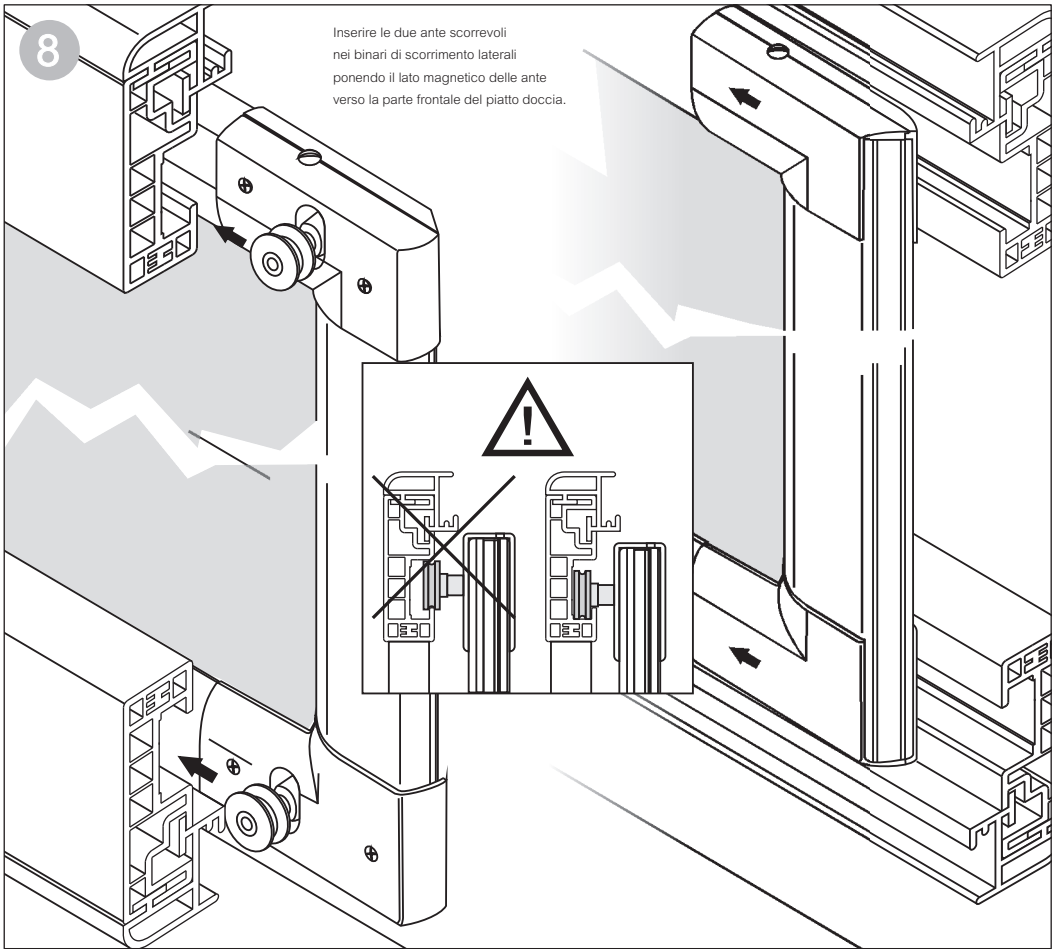

9

Inserire nei binari di scorrimento del  
lato frontale le due ante  
rispettando il verso illustrato in figura.

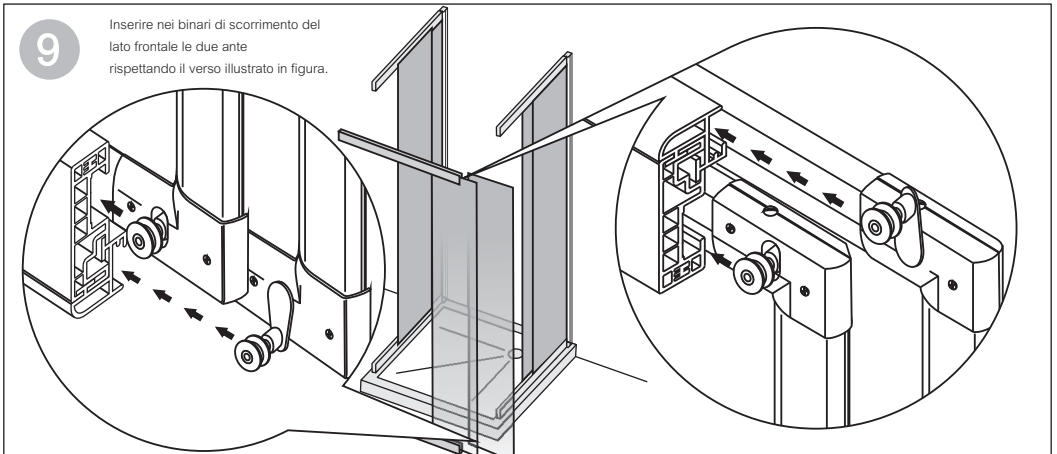

10

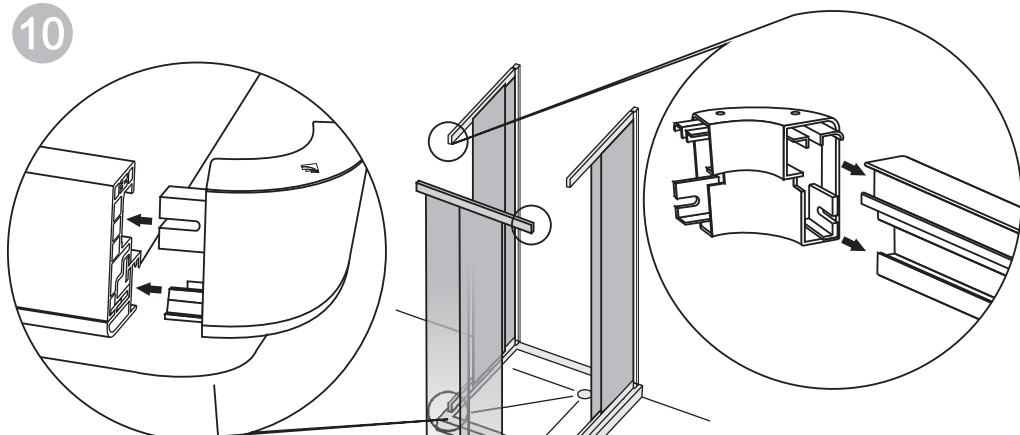

Applicare gli angolari alle estremità evidenziate in figura, quindi inserire i binari di scorrimento della parte frontale del box doccia alle squadrette applicate.

Se necessario, accorciare i binari di scorrimento laterali al fine di installare la parte frontale del box doccia al centro del bordo del piatto doccia.

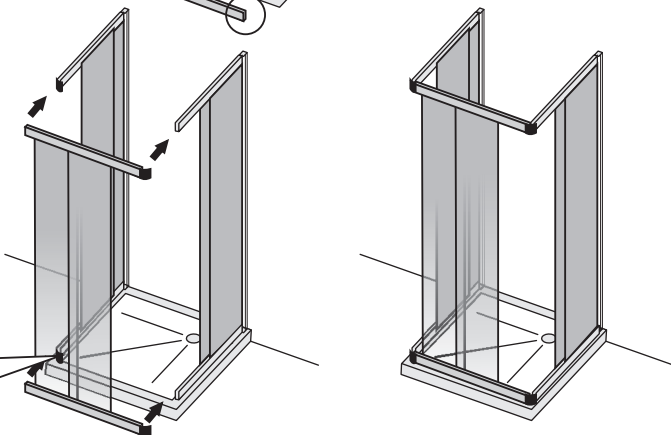
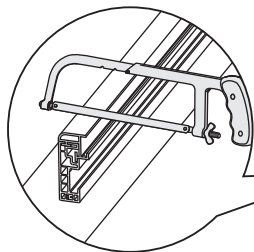

11

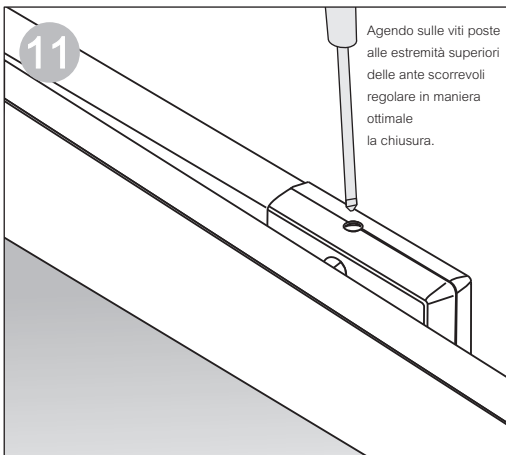

Agendo sulle viti poste alle estremità superiori delle ante scorrevoli regolare in maniera ottimale la chiusura.

12

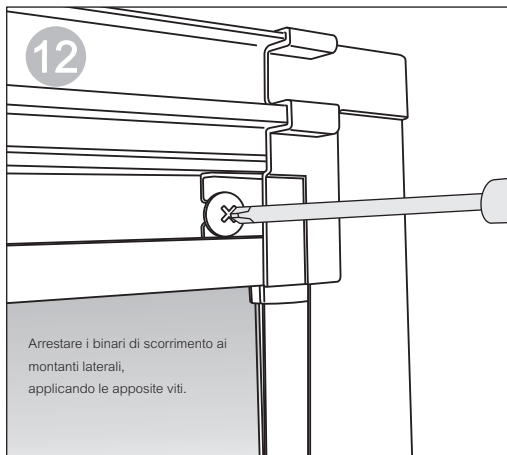

Arrestare i binari di scorrimento ai montanti laterali, applicando le apposite viti.

13

Arrestare la parte frontale della cabina doccia inserendo le viti nelle apposite sedi dei quattro angolari precedentemente applicati.

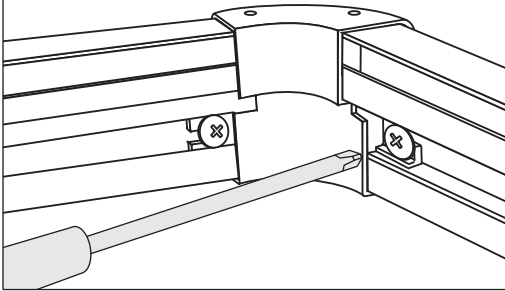

14

Montare le maniglie in prossimità degli appositi fori sul profilo magnetico ponendo alla parte esterna l'elemento cromato.

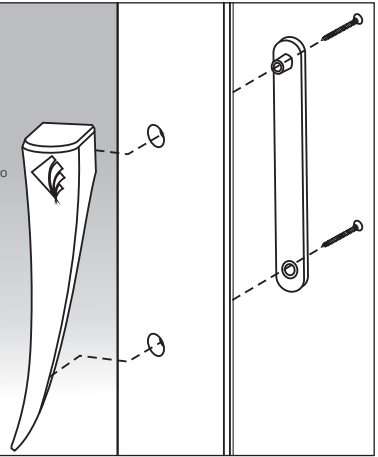

15

18,5 cm

Con una punta elicoidale per cemento da 6 mm eseguire un foro alla distanza espressa in figura per entrambe i lati interni superiori; quindi inserire i fischer.

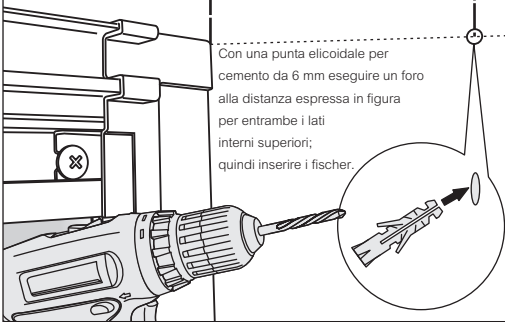

16

Installare il supporto del braccetto cromato a parete.

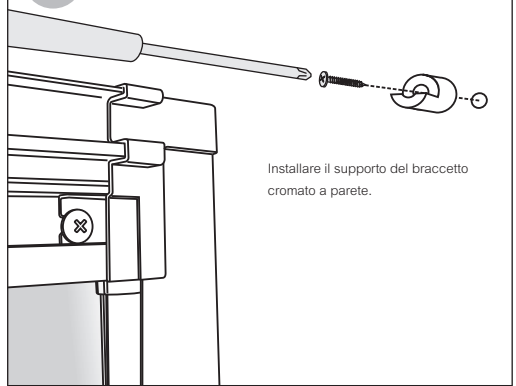

17

Applicare nel profilo di scorrimento il supporto del braccetto. Quindi avvitare il sostegno.

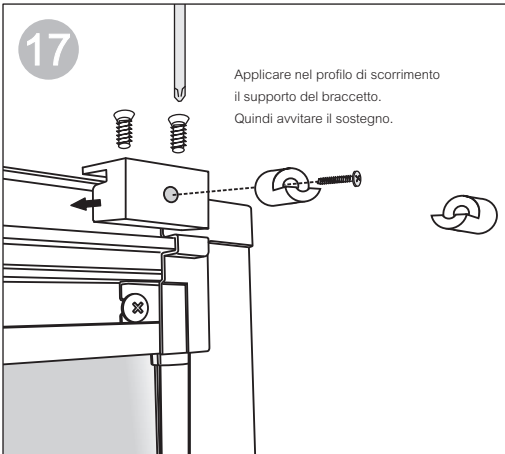

18

Montare il braccetto di collegamento tra la parete e il supporto della cabina doccia.

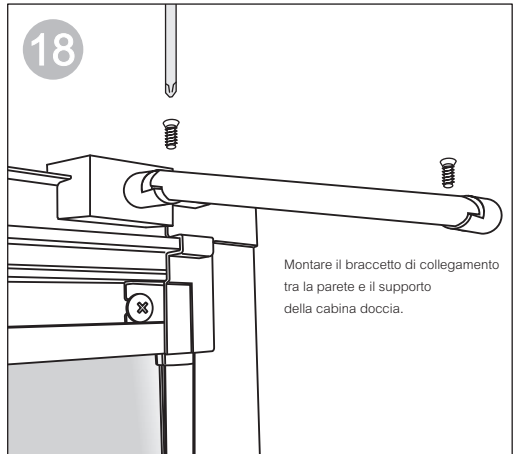

19

Applicare un sottile strato di silicone alle estremità esterne alla cabina doccia come da figura a lato.

Non utilizzare il vano doccia per 24 ore.

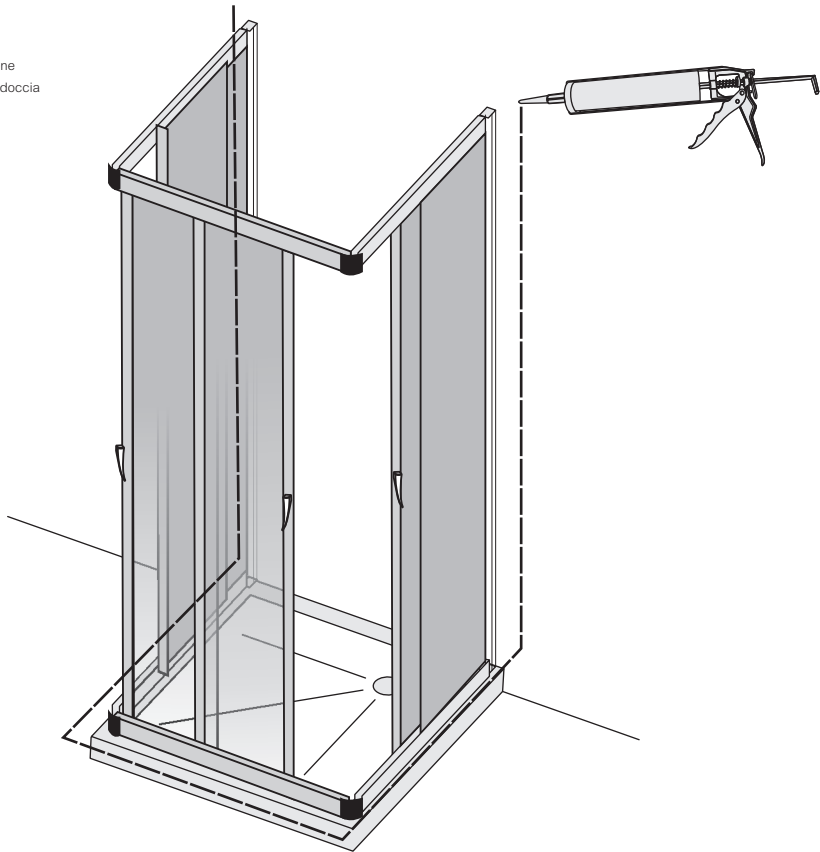

## PULIZIA

### ITA

Pulire con un panno morbido e un detergente neutro.  
Non usare solventi o benzene per la pulizia.  
Non usare getti di vapore: l'uso di "Vaporella" o strumenti simili potrebbe causare la rottura di piccoli componenti in plastica.

### ENG

Clean with a soft cloth and a neutral detergent.  
Do not use dissolvent or benzene for cleaning.  
Do not use Steam: use of steam cleaner "vaporella" or similar instruments could cause damage to the small plastic components.

### FRA

Nettoyer avec une linge souple et un détergent neutre.  
Ne pas employer de solvants ou de benzène pour le nettoyage.  
Ne pas employer de jets de vapeur : l'emploi de instrument de vapeur « vaporella » ou moyens simili pourrait causer la rupture de petits composants en plastique.

